

■はじめに、最新ソフトウェアにアップデートしてください。

※●のマークが表示されない場合は最新ソフトウェアですので、次の手順に進んでください。

- ① 

[Beoplay E8 Sport] をタップしてください。
- ② 

[製品設定] に●のマークが表示されている場合は、最新ソフトウェアがダウンロードできます。(※)
- ③ 

[ソフトウェア] をタップしてください。
- ④ 

ソフトウェアを更新してください。

■最新ソフトウェアにアップデート完了後、下記手順でリセットしてください。

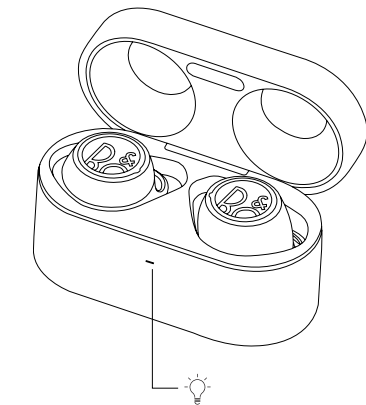

1. 接続機器の Bluetooth の設定画面より、[Beoplay E8 Sport] を削除し、Bluetooth をオフにしてください。
2. 充電ケースの蓋を開け、充電ケース前面の LED ランプが [緑] または [オレンジ] に点滅していることを確認してください。
※LED ランプが [赤] で点滅する場合は、付属の USB ケーブルをご使用いただき、十分に充電を行ってください。
3. 左右のイヤホンを充電ケースに入れたまま、左右のイヤホンのタッチパッドを 30 秒押し続けます。
4. 30 秒後にイヤホンを充電ケースから取り出すと、左右のイヤホンが [白] → [赤] → [白] → [青] の順番で点滅します。
5. 左右のイヤホンが [青] の点滅になりましたら、リセットが完了しペアリングモードとなりますので、接続する Bluetooth 機器の Bluetooth 設定をオンにし、[Beoplay E8 Sport] を選択し接続をお試しください。

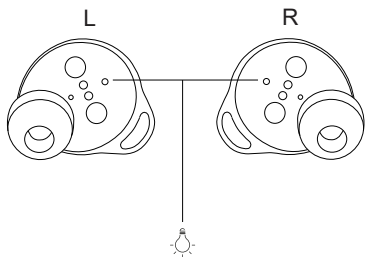

■リセット後、再度ペアリングし音楽をお楽しみください。